

- Ⓓ Spezial-Dusche APO
- ⒼⒸ Special shower APO
- Ⓘ Doccia speciale APO
- Ⓕ Douche speciale APO

Bitte benutzen Sie nur diese Montageanleitung.  
 Please use only this installation manual.  
 Usare solo queste istruzioni di montaggio.  
 Utilisez seulement cetttes informations de montage.

Teile:  
 parts:  
 componenti:  
 pièces:

# APT, AKPT + A/FP + A/SUL120

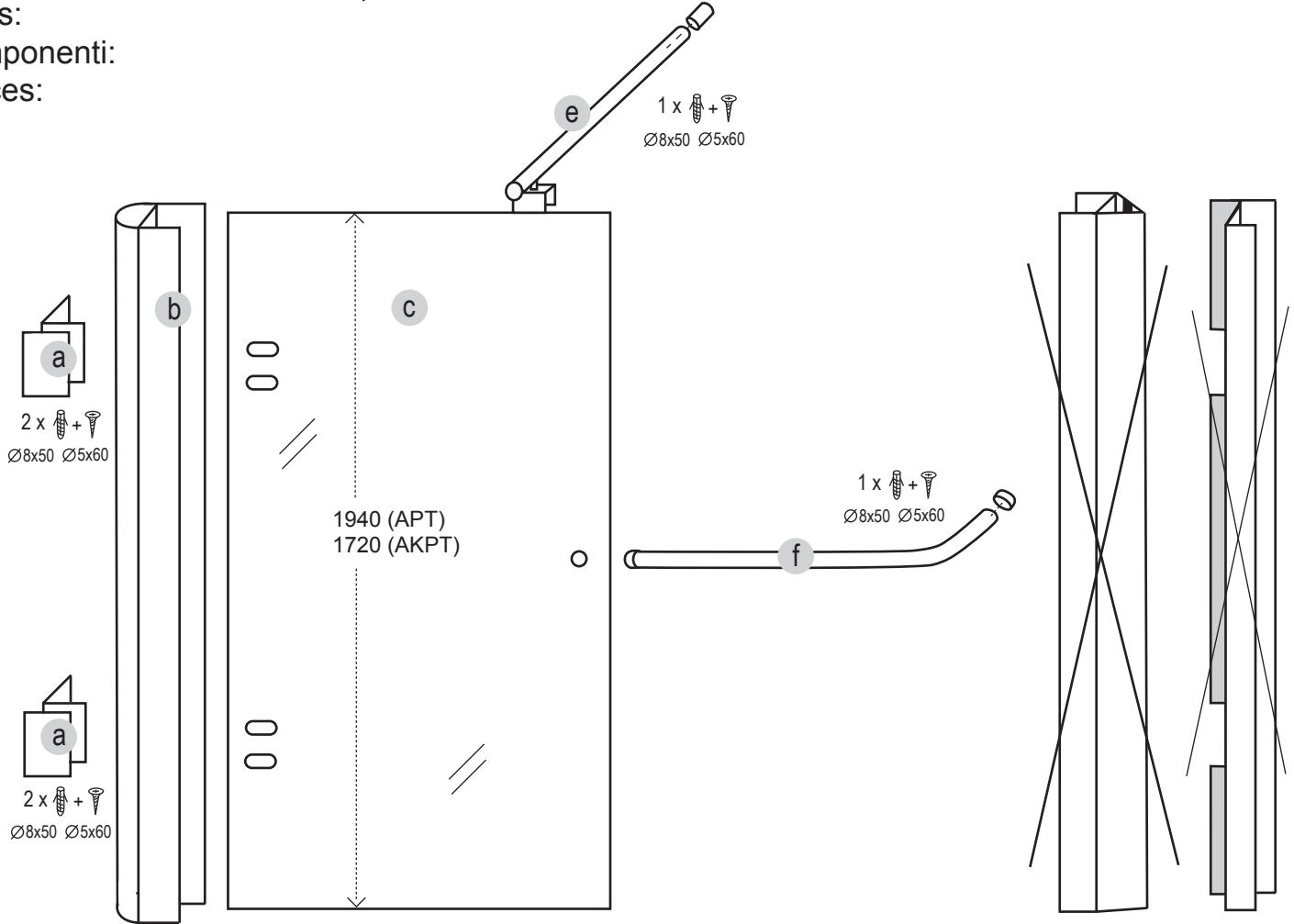

Maße in mm  
 measures in mm  
 misure in mm  
 mesures en mm

Werkzeuge:  
 tools:  
 attrezzi:  
 outils:

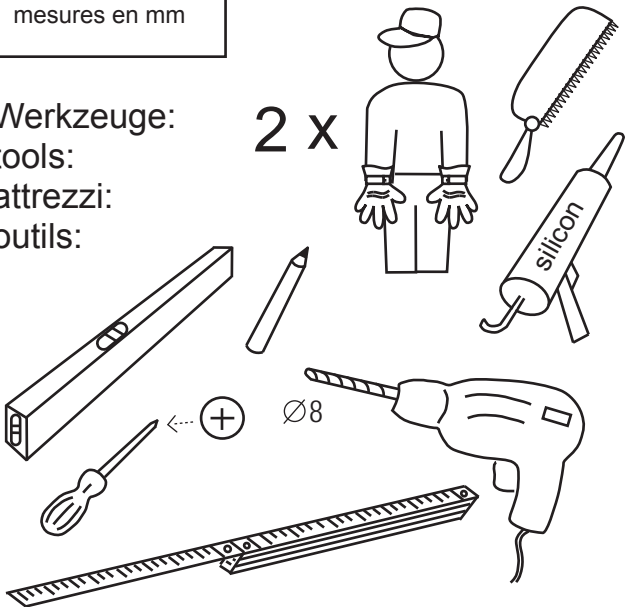

Pflegehinweise für Dusche:  
 care information for shower:  
 informazioni sulla pulizia doccia:  
 informations sur le nettoyage douche:

**O.K.**

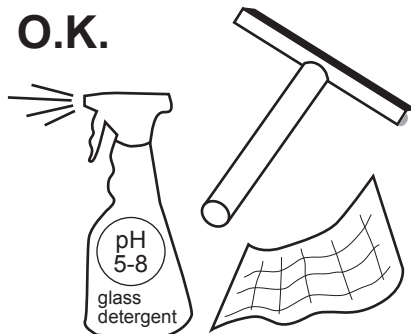

**NO:**

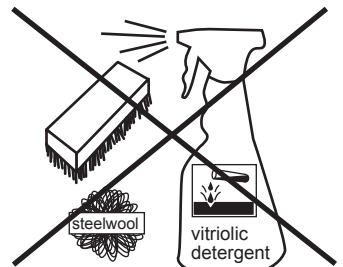

1

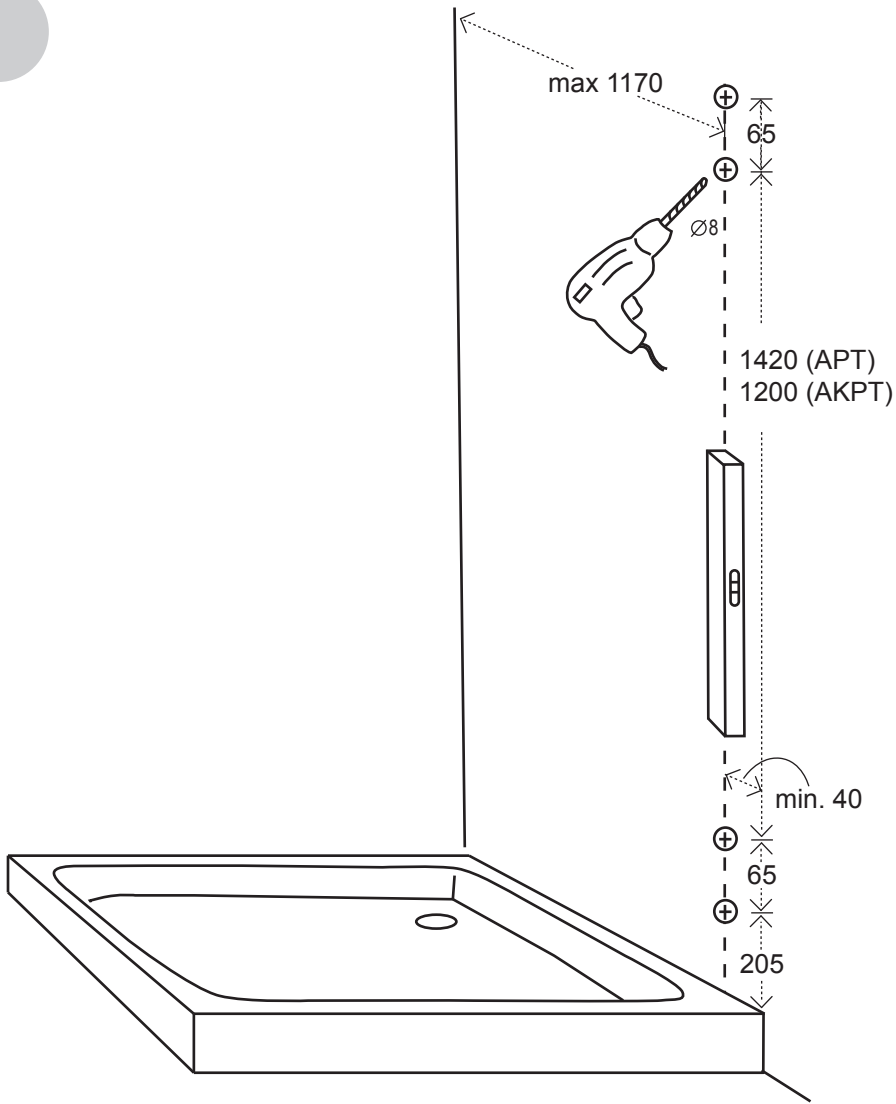

2

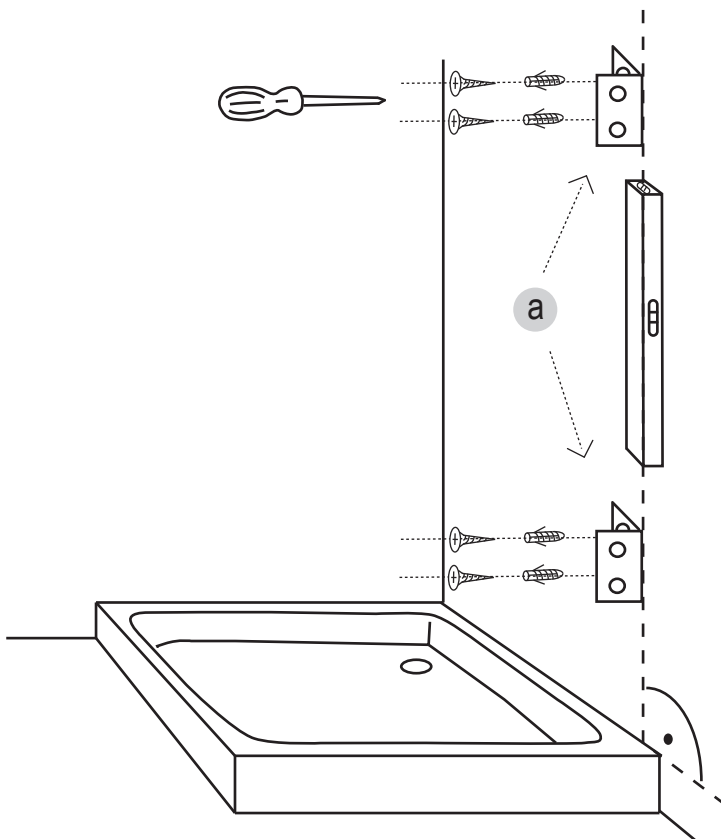

3

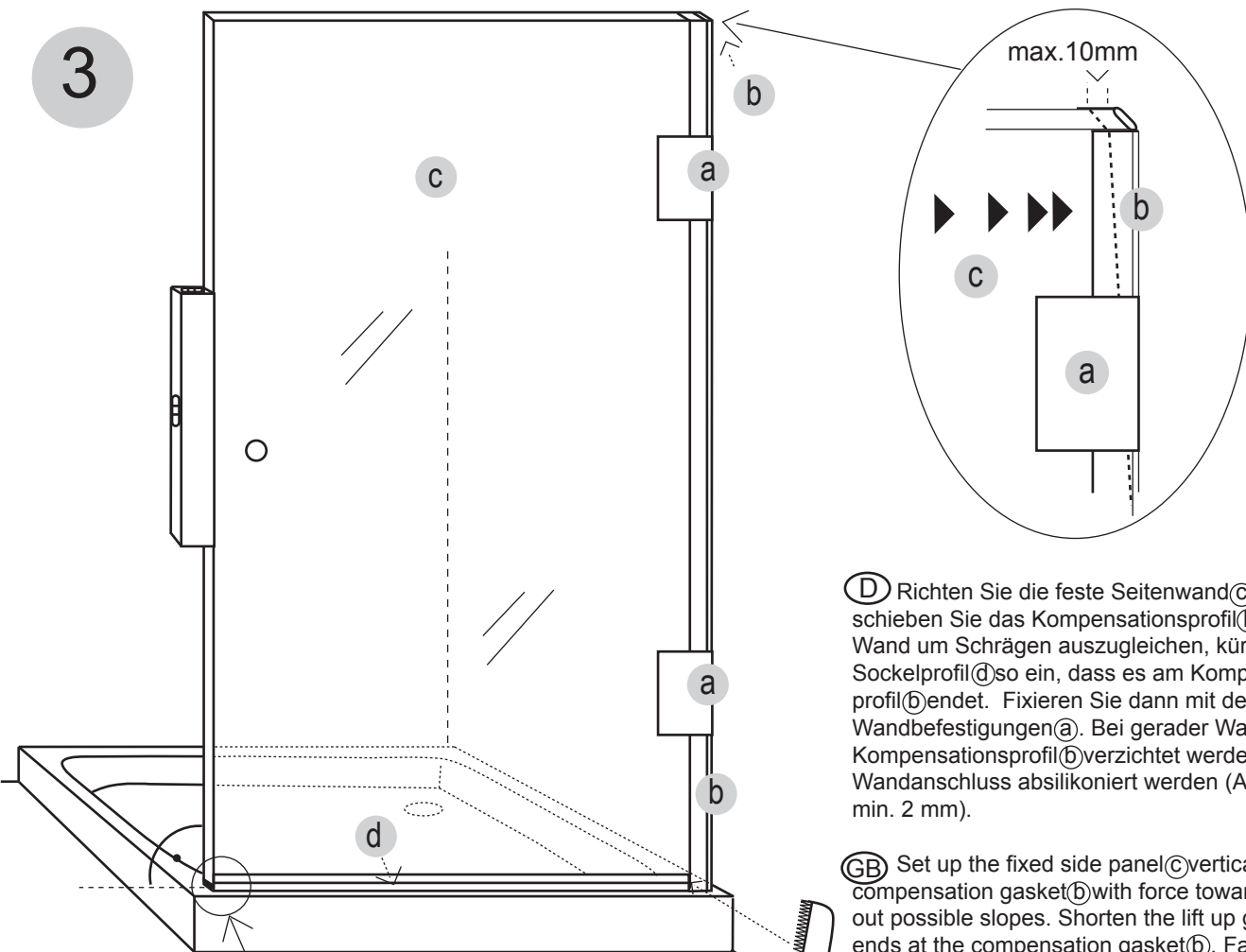

(D) Richten Sie die feste Seitenwand (c) senkrecht aus und schieben Sie das Kompensationsprofil (b) mit Druck an die Wand um Schrägen auszugleichen, kürzen Sie das Sockelprofil (d) so ein, dass es am Kompensationsprofil (b) endet. Fixieren Sie dann mit den Wandbefestigungen (a). Bei gerader Wand kann auf das Kompensationsprofil (b) verzichtet werden und der senkrechte Wandanschluss absilikoniert werden (Abstand Wand / Glas min. 2 mm).

(GB) Set up the fixed side panel (c) vertically. Push the compensation gasket (b) with force towards the wall to even out possible slopes. Shorten the lift up gasket (d) so that it ends at the compensation gasket (b). Fasten with the wall fixings (a). A straight wall does not need the compensation gasket (b). In this case apply silicone caulking to the vertical connection (distance wall / glass min. 2 mm).

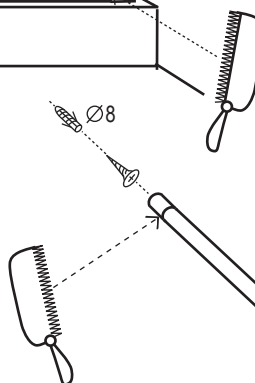
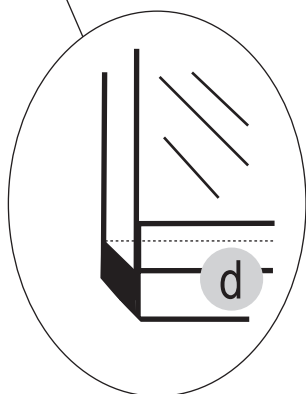

(I) Porre la parete fissa (c) in maniera verticale, spingere poi il profilo di compensazione (b) con forza verso il muro, cosicché si possano compensare eventuali irregolarità. Accorciare poi il profilo a zoccolo (d) in modo che finisca al profilo di compensazione (b), fissare poi il tutto con gli attacchi a muro (a). Nel caso in cui il muro sia esattamente diritto, si può rinunciare al profilo di compensazione (b) siliconando direttamente il lato verticale (distanza muro / vetro min. 2 mm).

(F) Positionnez la paroi fixe (c) d'aplomb et placez la plinthe de compensation (b) sur le mur en poussant fortement pour égaliser les différences. Coupez la plinthe de rehaussement (d) de telle façon qu'elle se termine à la plinthe de compensation (b). Ensuite fixez la plinthe avec les vis de montage (a). Avec des murs droits, il n'est pas nécessaire d'utiliser la plinthe de compensation (b), on étanche avec un joint de silicone (distance verre / mur min. 2 mm).

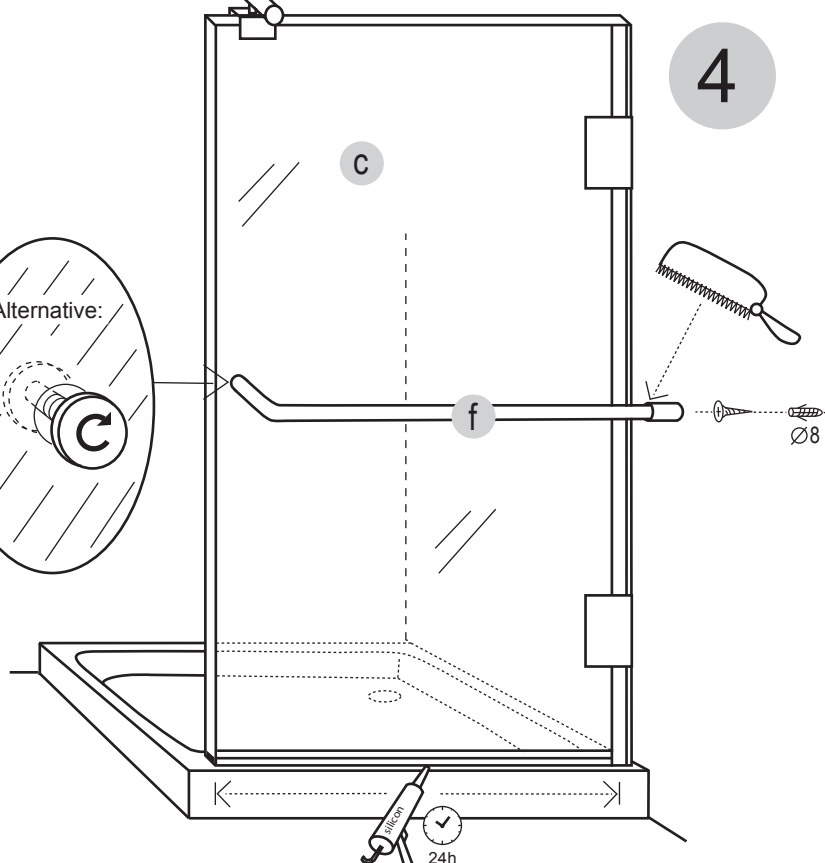
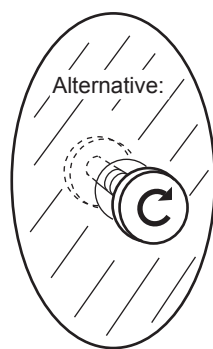

4

24h